

Бесконтактные дозирующие станции для воды, мыла и антисептика **WS-3000 / WS-3000 F**

Обеспечение высокого уровня гигиены рук в медицинских учреждениях, на пищевых производствах и в общественных местах



Экономичный расход воды, мыла и антисептика

Бесконтактная система обеспечивает экономичный расход дозируемых средств.



Обеспечение высокого уровня гигиены рук

Бесконтактная система предотвращает риск перекрестного заражения.



Заливные флаконы для мыла и антисептика

В комплект входят 2 заливных флакона объемом 1 л для мыла и антисептика. Система снабжена индикаторами наличия дозируемых средств в заливных флаконах.

46622	WS-3000	Жидкое мыло	560 мм (Ш) x 440 мм (Г) x 602 мм (В)
46625	WS-3000 F	Пенящееся мыло	560 мм (Ш) x 440 мм (Г) x 602 мм (В)



Бесконтактные станции WS-3000 и WS-3000 F могут комплектоваться дозатором для бумажных полотенец и подставкой из нержавеющей стали со схемой для мытья рук (заказываются отдельно).

1 Мытье



Поместите руки под дозатор с мылом. Дозирование мыла осуществляется автоматически.



Поместите руки под дозатор с водой. Смойте мыльную пену с рук.

2 Сушка



Высушите руки при помощи бумажного полотенца. Рекомендуется тщательно вымыть руки перед применением кожного антисептика.

3 Дезинфекция

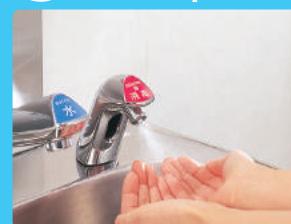

Разместите ладони таким образом, чтобы кончики пальцев были подняты вверх. Это обеспечит эффективность дезинфекции рук.

Дозаторы для воды, мыла и антисептика могут быть установлены отдельно на любую раковину



Бесконтактный дозатор для жидкого мыла SD-3000

Жидкое мыло

Размеры: 42 мм (Ш) x 109 мм (Г) x 102 мм (В)
Питание: AC 100-240 В, 50/60 Гц
Объем флакона: 1 л
Сопутствующие товары: жидкое мыло Shavonet F



Бесконтактный дозатор для пенящегося мыла SD-3000 F

Пенящееся мыло

Размеры: 42 мм (Ш) x 109 мм (Г) x 102 мм (В)
Питание: AC 100-240 В, 50/60 Гц
Объем флакона: 1 л
Сопутствующие товары: пенящееся мыло Shavonet UM-P5, пенящееся мыло Shavonet P5



Бесконтактный дозатор для антисептика HD-3000

Антисептик

Размеры: 42 мм (Ш) x 109 мм (Г) x 102 мм (В)
Питание: AC 100-240 В, 50/60 Гц
Объем флакона: 1 л
Сопутствующие товары: антисептик Alsoft E



Бесконтактный дозатор для воды AW-3000

Вода

• Предусмотрена возможность установки регулятора температуры воды
Размеры: 45 мм (Ш) x 159,5 мм (Г) x 128 мм (В)
Питание: AC 100-240 В, 50/60 Гц

Мыло и антисептики

Жидкое и пенящееся мыло для рук

Жидкое мыло Sarasoft R для модели WS-3000
 Пенящееся мыло Sarasoft RF для WS-3000 F

- Мыло прекрасно пенится, эффективно очищает руки
- Обладает антибактериальным эффектом
- Не вызывает аллергии
- Не сушит кожу рук
- Без запаха



1 л



5 кг

Спиртовой кожный антисептик

Спиртовой кожный антисептик Alsoft R

- Эффективен против широкого круга микроорганизмов
- Обладает пролонгированным антимикробным действием
- Гигиеническая обработка рук – 30 сек (3 мл)
- Обработка рук хирургов – 1 мин (2x3 мл)



1 л

Спецификация		
Товар	Автоматическая станция для воды, мыла и антисептика	
Модель	WS-3000 / WS-3000 F	
Установка	Установка на любую вертикальную поверхность	
Размеры	560 мм (Ш) x 440 мм (Г) x 602 мм (В)	
Вес	17 кг	
Материалы	Кран: сплав цинка (ZDC1, Ni-Cr) Раковина: нержавеющая сталь (SUS304) Слив: латунь Корпус: ABS пластик Емкость для средств: ABS Блок управления: пластик PP	
Питание	AC 100-240 В, 50/60 Гц	
Шнур питания	1,8 м	
Потребление энергии	1,5 Вт В рабочем состоянии: 9 Вт	
Подача воды/Давление горячей воды	0,07~0,59 МПа (Давление в системе должно быть ≥ давления подачи горячей воды)	
Слив	Ø 32	
Рабочая температура	5~40° С (для правильной консистенции химического средства)	
Рабочая влажность	20~85% (без конденсации влаги)	
Тип сенсора	Инфракрасный	
Объем воды, необходимый для мытья рук	Подача воды	Приблизительно 8 л/мин.
	Температура воды	Базовая комплектация: холодная вода С врезным смесителем: температура воды регулируется до 45° С
Подача мыла	Объем дозируемой порции	Жидкое мыло: около 3 мл (1 сек.) Пенящееся мыло: 1,8 г (0,6 сек.)
	Объем флакона	1 л
	Помпы для подачи мыла	Жидкое мыло: диафрагменная помпа Пенящееся мыло: диафрагменная помпа с вспенивающей насадкой

Спецификация		
Подача антисептика	Объем дозируемой порции	1,5 мл
	Объем флакона	1 л
	Дозирующая система	Диафрагменная помпа и распыляющий носик
Расходные материалы	Мыло	Shavonet F, Shavonet UM P5, Shavonet P5
	Антисептик	Alsoft E

Размеры

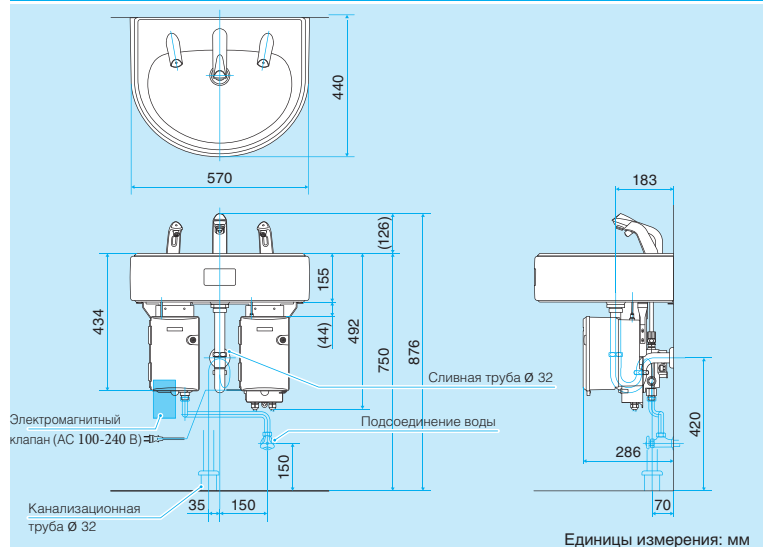

На рисунке изображена базовая комплектация бесконтактной дозирующей станции WS-3000.

Представительство компании Saraya в России:

Saraya Co., Ltd.

2-2-8 Yuzato, Higashiumiyoshi-ku, Osaka 546-0013, Japan
 Phone: +81-6-6703-6556, Fax: +81-6-6703-4466
 www.saraya.com/english, e-mail: hands@saraya.com

Представительство компании Saraya в России:

ООО «Сарая СНГ»

115054, Москва, ул. Зацепа, д. 28, стр. 1
 Тел./факс: +7 (499) 235-66-33, 235-33-66, 235-84-13
 www.saraya-cis.ru, info@saraya-cis.ru

